

ІНСТРУКЦІЯ З ЕКСПЛУАТАЦІЇ ТА БЕЗПЕКИ МЕРЕЖЕВИЙ ЗАРЯДНИЙ ПРИСТРІЙ

WALKER WH-61

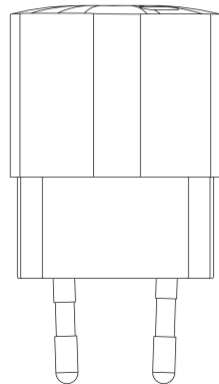

МЕРЕЖЕВИЙ ЗАРЯДНИЙ ПРИСТРІЙ WH-61

Дякуємо, що придбали продукцію ТМ WALKER!

WALKER WH-61 – зарядний пристрій з революційною технологією GaN *. Призначений для заряджання електронних пристроїв (смартфонів, планшетів, тощо) та інших сумісних цифрових пристроїв від мережі змінного струму.

ОСОБЛИВІСТЬ: ТЕХНОЛОГІЯ GAN

GaN (Gallium Nitride – нітрид галію) – це вид напівпровідникового матеріалу, що використовується у виробництві потужних електронних пристроїв, як от зарядних пристроїв, блоків живлення та інших електричних приладів. Технологія GaN дозволяє розробляти компактніші та потужніші зарядні пристрої, а також робить їх швидшими та ефективнішими.

Уважно та ретельно прочитайте наступні інструкції та примітки!

ТЕХНІЧНІ ХАРАКТЕРИСТИКИ

Торгова марка	WALKER
Вхідна напруга	AC 110-240V
Вхідна частота змінного струму	50-60Hz
Вихідна напруга/вихідний струм/ вихідна потужність:	
Вихід QC3.0 Вихід PD	5V-3A, 9V-2A, 12V-1.5A 18W Max 5V-3A, 9V-3A, 12V-2.5A, 15V-2A, 20V-1.5A 30W Max
Температура навколишнього середовища	0 до +40°C

ІНСТРУКЦІЇ З БЕЗПЕКИ

Викладена в інструкції інформація про зарядний пристрій призначена для ознайомлення з принципом його роботи. Зберігайте цю інструкцію в доступному місці та передавайте її усім наступним користувачам. Дотримуйтесь інструкції з техніки безпеки під час використання пристрою.

Забороняється:

- розбирати та модифікувати пристрій або аксесуари до нього;
- самостійно ремонтувати зарядний пристрій або аксесуари до нього;
- використовувати у вологих приміщеннях, зберігати поблизу води, занурювати виріб у воду або інші рідини;
- використовувати пристрій або аксесуари для нього з видимими механічними пошкодженнями;
- під час використання пристрою накривати його будь-яким матеріалом або класти на нього будь-які предмети;
- брати пристрій або аксесуари до нього мокрими руками;
- використовувати пристрій поблизу опалювальних приладів, інших джерел тепла чи вогню або під прямими сонячними променями;
- після використання пристрою залишати його під'єднаним до джерела живлення.

Застереження:

- мережевий зарядний пристрій призначений для використання лише в сухих вентильованих приміщеннях;
- перед кожним використанням переконайтеся у цілісності пристрою та аксесуарів до нього;
- поводьтеся з пристроєм обережно! Пристрій може бути пошкоджений від ударів або падіння навіть із невеликої висоти;
- переконайтеся, що пристрій працює від розетки, яка розташована в легкодоступному місці;
- використовуйте зарядний пристрій тільки з сумісними по технічним характеристикам приладами;

- після використання пристрою обов'язково від'єднайте його від джерела живлення;
- використовуйте мережевий зарядний пристрій тільки у технічно правильно встановленій розетці з заземленням;
- перед підключенням до електромережі переконайтеся, що електрична напруга, зазначена в технічних характеристиках, відповідає напрузі приладу;
- зберігайте в недоступних для дітей місцях!

ІНСТРУКЦІЇ З ВИКОРИСТАННЯ

Під'єднання:

Вставте штекер зарядного пристрою у відповідну розетку змінного струму. Вставте зарядний кабель у відповідний роз'єм зарядного пристрою. Під'єднайте зарядний кабель до пристрою, який потрібно зарядити.

Заряджання:

Пристрій почне заряджатися автоматично. Індикація заряджання відобразиться на під'єднаному пристрої.

Від'єднання:

Після завершення заряджання від'єднайте кабель від пристрою, який заряджається, а потім від'єднайте зарядний пристрій від розетки.

ОБСЛУГОВУВАННЯ ТА ДОГЛЯД

Очищуйте пристрій лише сухою тканиною. Не використовуйте агресивні хімічні засоби. Регулярно перевіряйте кабелі та корпус на наявність пошкоджень.

ВІДПОВІДНІСТЬ

Відповідає санітарним нормам України, вимогам безпеки згідно Технічного регламенту низьковольтного електричного обладнання (ПКМУ №1067) та Технічного регламенту обмеження використання деяких небезпечних речовин в електричному та електронному обладнанні (ПКМУ №139).

▲ Увага! Не залишайте пристрій увімкненим після використання!

▲ Під'єднання кінцевих пристроїв:

- Дотримуйтесь інструкцій з експлуатації Вашого кінцевого пристрою.

ВІДПОВІДАЛЬНІСТЬ

Виробник не несе відповідальності та не надає гарантію у випадку пошкоджень, що виникли внаслідок неправильного та неналежного використання зарядного пристрою або недотримання інструкцій з експлуатації та/або безпеки.

Використовуйте зарядний пристрій тільки за цільовим призначенням і дотримуйтесь інструкцій з експлуатації та безпеки.

ІНСТРУКЦІЇ ЩОДО УТИЛІЗАЦІЇ

Не викидайте пристрій або аксесуари до нього разом із побутовими відходами. Здавайте їх в спеціалізовані пункти прийому електронних відходів відповідно до законодавчих норм. Утилізуйте пакувальний матеріал відповідно до локальних правил утилізації.

КОМПЛЕКТАЦІЯ

- Зарядний пристрій x1
- Інструкція з експлуатації x1

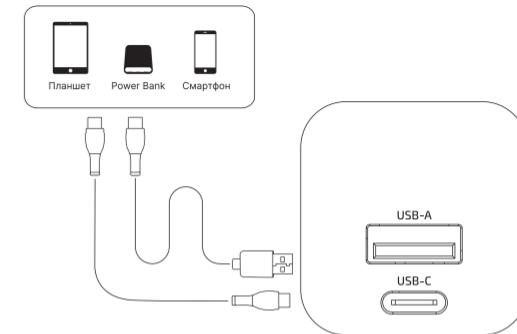

Виробник: «Гуанчжоу Волкер Інтернейшнл Трейдінг Компані» («Guangzhou Walker International Trading Company, Ltd.»), Китай.

Представник імпортера в Україні: ТОВ "СТИЛЬКОМ", м. Київ, вул. Грушевського Михайла, буд. 28/2, НП №43. Тел.: +380 44 258 0333

Гарантійний термін: 24 місяці
Термін експлуатації: необмежений



www.walker.pro